

EINWEG- VIBRATIONSPLATTEN V40/V75/V80/V90/V100D

Betriebsanleitung

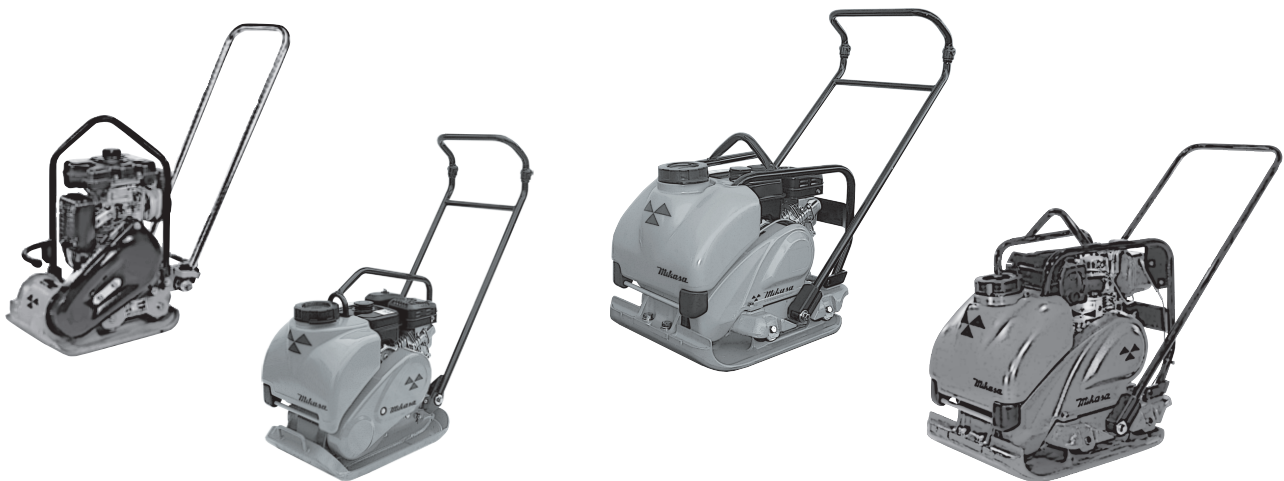

Contents of "Declaration of Conformity"

Please refer the
EC DECLARATION OF CONFORMITY
in this manual as well.

402-08206

Wir sind sicher, dass Sie mit Ihrer neuen HUTTER Einweg-Vibrationsplatte eine leistungsfähige und dennoch äusserst sparsame Maschine erworben haben.

Durch die volle Beachtung der vorliegenden Bedienungs- und Betriebsanleitung erreichen Sie die dauernde Einsatzfähigkeit.

In Kundendienstfragen beraten Sie Spezialisten mit langer Erfahrung, bestens ausgebildete Monteure stehen zur Verfügung.

Wir gratulieren Ihnen zu Ihrer neuen HUTTER Einweg-Vibrationsplatte und bemühen uns um eine gute, langjährige Zusammenarbeit.

Chassis Nr.:

Motor Nr.:

Datum Kauf:



HUTTER BAUMASCHINEN AG

Transportstrasse 6
9450 Altstätten
Tel. 071 / 757 86 70
Fax 071 / 757 86 76

Ersatzteillager:
Tel. 071 / 757 86 86
Fax 071 / 757 86 74

ServiceDienst:
Tel. 071 / 757 86 80

**Niederlassung Wangen a. Aare
HUTTER BAUMASCHINEN AG**

Stadthof 6
3380 Wangen a.A.
Tel. 032 / 636 03 60
Fax 032 / 636 03 63

Filiale Westschweiz
HUTTER S.A.
1607 Palézieux
Tel. 021 / 781 34 20
Fax 021 / 781 34 23

Inhaltsverzeichnis

1. Technische Daten	4
2. Abmessungen	6
3. Beschreibung der Vibrationsplatte	7
4. Sicherheitshinweise	8
5. Bedienungselemente	13
6. Massnahmen vor Betriebsbeginn	14
7. Starten	16
8. Betrieb	20
9. Abschalten	21
10. Transport	22
11. Service und Lagerung	23
12. Fehlersuche	28
13. CE- Konformitätserklärung	32

1. Technische Daten

EINWEG-VIBRATIONSPLETTEN

HUTTER Mikasa	V40	V75	V80
Gewicht (kg) (mit Wassertank)	43	75	81
Motor	Benzin 4-takt	Benzin 4-takt	Benzin 4-takt
Typ	Robin EH09-2D	Honda GX120	Honda GX160
PS (kW)/Umdr.	2.8 (2.1)/4'000	3.5 (2.6)/3'600	4.9 (3.6)/3'600
Kühlung	Luft	Luft	Luft
Anlasser	Reversierstarter	Reversierstarter	Reversierstarter
Leistung			
Zentrifugalkraft	7.2 kN (730kgf)	10.1 kN (1'030kgf)	13.7 kN (1'400kgf)
Schwingungen	103Hz (6'200/min)	93Hz (5'060/min)	93Hz (5'600/min)
Vorlauf (m/min)	25	25	25
Schwingungen	20%	20%	20%
Masse (mm)			
Länge	840	930	930
Breite	290	350	350
Höhe	820	1'000	1'000
Plattengrösse (mm)			
Länge	420	570	570
Breite	290	350	450
Kraftstofftank (lt.)	1.5	2.0	3.6
Wassertank (lt.)	nein	11	13

EINWEG-VIBRATIONSPLATTEN

HUTTER Mikasa	V90	V100D
Gewicht (kg) (mit Wassertank)	104	116
Motor	Benzin 4-takt	Diesel 4-takt
Typ	Honda GX160	Yanmar L48A
PS (kW)/Umdr.	4.9 (3.6)/3'600	4.7 (3.5)/3'600
Kühlung	Luft	Luft
Anlasser	Reversierstarter	Reversierstarter
Leistung		
Zentrifugalkraft	16.0 kN (1'630kgf)	15.0 kN (1'530kgf)
Schwingungen	100Hz (6'000/min)	100Hz (6'000/min)
Vorlauf (m/min)	25	25
Schwingungen	20%	20%
Masse (mm)		
Länge	1'050	1'050
Breite	500	500
Höhe	950	950
Plattengrösse (mm)		
Länge	525	525
Breite	500	500
Kraftstofftank (lt.)	3.6	2.5
Wassertank (lt.)	13	13

2. Abmessungen

V40 / V75 / V80

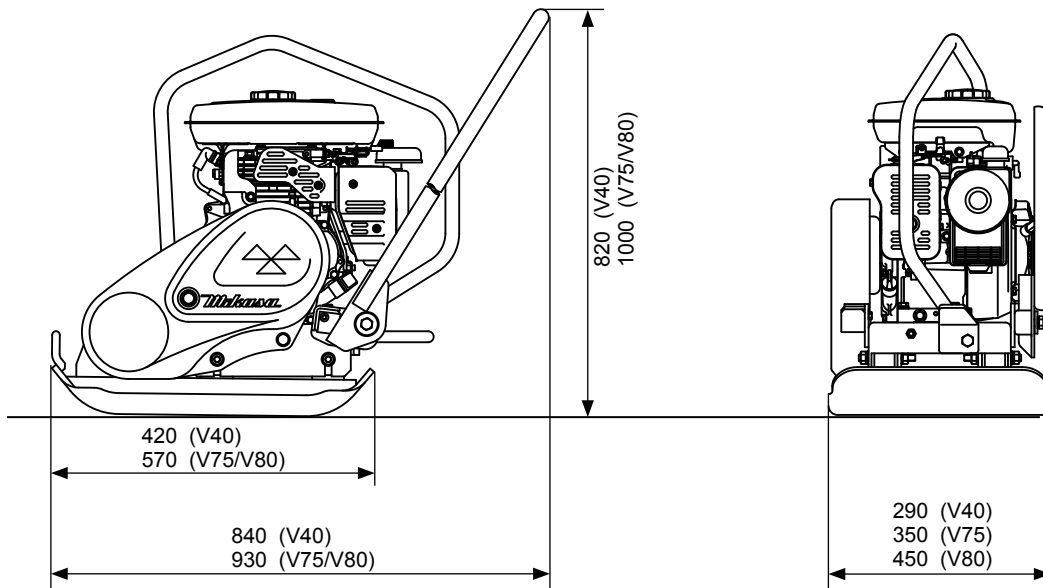

V90 / V100D

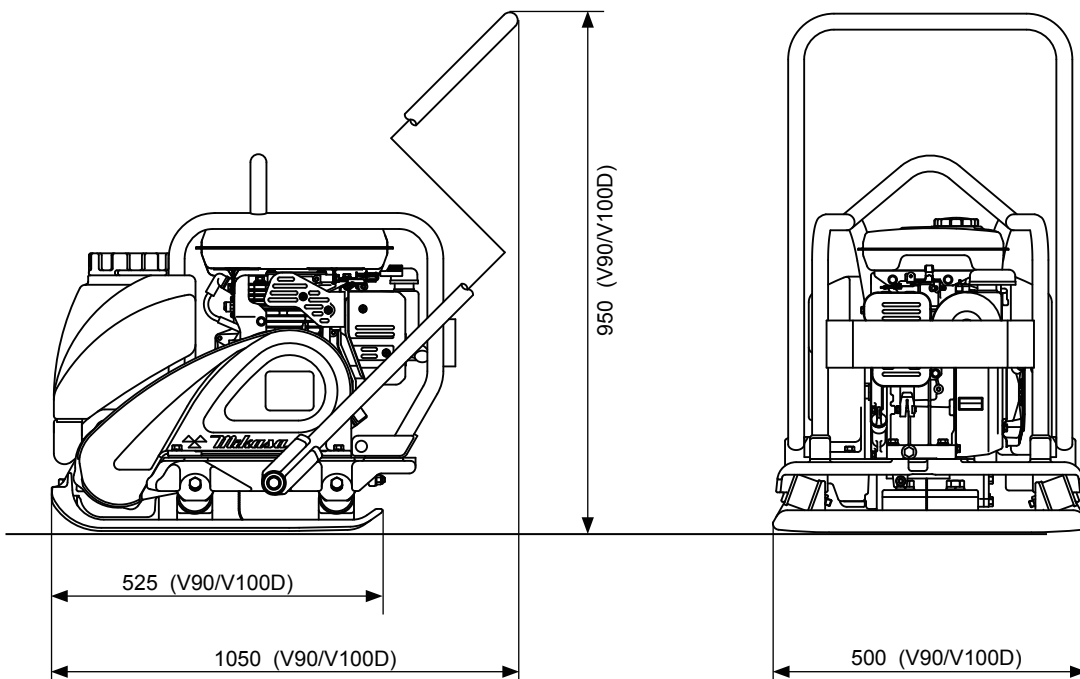

3. Beschreibung der Vibrationsplatte

BESCHREIBUNG:

Eine Vibrationsplatte (auch Rüttelplatte) ist eine motorisierte Bodenverdichtungsmaschine. Die für die Verdichtung benötigte Vibration wird im Vibrationsgehäuse durch eine rotierende Welle erzeugt und an die Bodenplatte übertragen.

Der Anwendungsbereich reicht von Flächenverdichtung und deren Ausebnung über Asphaltbelagsarbeiten bis hin zu Verbundstein- Einarbeitung.

Die Maschine sollte nur für die oben erwähnten Anwendungen eingesetzt werden. Für Arbeiten mit hoher Verdichtungsleistung empfehlen wir die Grabenstampfer und die Reversierbaren Vibrationsplatten.

AUFBAU:

An der Grundplatte sind folgende Einheiten befestigt:

Motor, Keilriemenabdeckung, Steuergriff, Wassertank für das Sprinklersystem und der robuste Transporthaken.

Die Vibrationsplatte besteht aus dem Vibrationsgehäuse und einer selbstreinigenden Bodenplatte aus hochfestem Stahl (oder Guss).

Die Grundplatte ist mit 4- schwingungsabsorbierenden Gummipuffern mit der Vibrationsplatte verbunden.

KRAFTÜBERTRAGUNG:

An der Antriebswelle der Benzin- oder Dieselmotoren ist eine Fliehkraftkupplung montiert.

Diese überträgt das Drehmoment via Keilriemen auf die exzentrische Welle im Vibrationsgehäuse.

Diese durch die exzentrische Welle herbei gerufenen Vibrationen werden auf die Bodenplatte übertragen, dies ermöglicht der Maschine ebenfalls eine Vorwärtsbewegung.

Die Vibrationen zusammen mit dem Eigengewicht der Maschine ergibt ein optimale Bodenverdichtung.

4. SICHERHEITSHINWEISE

Bitte beachten Sie die folgenden grundlegenden und wichtigen Vorschriften und Vorsichtsmassregeln für sicheren Betrieb.

Diese Informationen müssen vor der Inbetriebnahme gelesen, verstanden und beachtet werden. Wichtige Sicherheitsangaben finden Sie in dieser Betriebsanleitung und an der Maschine. Es handelt sich um grundlegenden Sicherheitsmassnahmen, die für die Benutzung, Wartung und Einstellung dieser Maschine von Mikasa gelten.

Fehler bei Betrieb, Inspektion und Wartung können eine Verletzung oder den Tod zur Folge haben.

Jede Sicherheitsangabe ist durch ein Achtungssymbol  und eines der drei Schlüsselwörter GEFAHR, WARNUNG oder VORSICHT gekennzeichnet.

Diese Schlüsselwörter haben folgende Bedeutungen:

 **GEFAHR** Bei Nichtbefolgung der gegebenen Anweisung besteht Höchste Lebensgefahr bzw. die Gefahr lebensgefährlicher Verletzungen.

 **WARNUNG** Bei Nichtbefolgung der gegebenen Anweisung besteht Lebensgefahr bzw. die Gefahr schwerer Verletzungen.

 **VORSICHT** Bei Nichtbefolgung der gegebenen Anweisung besteht Verletzungsgefahr.

Achtung: Wenn Achtung ohne Achtungssymbol erscheint, weist Achtung auf eine mögliche Gefahrensituation hin, die bei Nichtbeachtung zu Sachschäden führen kann.

Generelle Sicherheitsmassnahmen

WARNUNG

- Unter folgenden Umständen darf die Maschine nicht betrieben werden:
 - Bei Überarbeitung, Krankheit oder Unwohlsein.
 - Unter Einnahmen von Medikamenten.
 - Unter Einfluss von Alkohol oder anderen berauschenden Mitteln.



VORSICHT

- Vor Inbetriebnahme lesen Sie diese Betriebsanleitung genau durch und halten Sie sich daran. Nur so können Sie die Maschine sicher bedienen.
- Für Sicherheitsvorschriften des Motors nehmen Sie das separat mitgelieferte Motorenhandbuch zur Hand.
- Machen Sie sich mit der Funktion aller Bedienungselemente vertraut, und prägen Sie sich ein, wie die Maschine im Notfall schnell abzustellen ist.
- Stellen Sie sicher, dass die Bedienungsperson vor Benutzung der Maschine ausreichende Anweisungen erhält.



- Nur fest anliegende Bekleidung tragen. Keine losen Jacken und Hemdärmel sowie Ringe und andere Schmuckstücke tragen, die sich leicht in beweglichen Teilen verfangen können.

Stets die vorgeschriebene Schutzkleidung wie Helm, Schutzbrille, reflektierende Kleidung, Sicherheitsschuhe und Gehörschutz tragen.

Bevor die Maschine gestartet wird, diese auf Beschädigungen kontrollieren. Fehler sofort beheben.



- Falls die Bedien- und Sicherheitskleber auf der Maschine unleserlich werden müssen diese durch Neue ersetzt werden. Wenden Sie sich an unseren Ersatzteildienst.
- Die Maschine darf nie unbeaufsichtigt betrieben werden. Halten Sie Kinder vom Arbeitsbereich sowie Lagerort fern.
- Vor Reparaturen oder Service den Motor abschalten.
- Mikasa anerkennt keine Garantieansprüche bei nicht verwenden von Original-Ersatzteilen oder allfälligen Modifikationen an der Maschine!
Die Vibrationsplatte nicht für Anwendungen einsetzen, für die sie nicht vorgesehen ist!

Sicherheitsmassnahmen beim Auftanken

GEFAHR

- Beim Auftanken:
 - Die Maschine auf einer ebenen Fläche abstellen.
 - Nehmen Sie das mitgelieferte Motorenhandbuch zur Hand.
 - Es dürfen sich keine brennbaren Materialien in der Nähe der Maschine befinden.
 - Den Kraftstofftank immer in einem gut ventilierten Bereich auffüllen.
 - Die Maschine nicht auftanken, wenn der Motor noch läuft oder noch heiss ist.
 - Beim Auftanken der Maschine ist absolutes Rauchverbot!
 - Die Maschine nicht in der Nähe einer offenen Flamme auftanken.
 - Beim Auftanken keinen Kraftstoff verschütten.
 - Nach dem Auftanken die Tankkappe gut festschrauben.



Sicherheitsmassnahmen beim Einsatzort

GEFAHR

- Lassen Sie den Motor nicht ohne ausreichende Belüftung und auf keinen Fall in Innenräumen laufen. Die Abgase des Motors enthalten giftiges Kohlenmonoxid, diese sind tödlich.
- Die Maschine nicht in der Nähe einer offenen Flamme betreiben.



Sicherheitsmassnahmen vor Arbeitsbeginn / beim Betrieb

GEFAHR

- Machen Sie genügend Pausen.
- Stellen Sie sicher, dass sich keine Personen oder Hindernisse im Arbeitsbereich befinden.
- Wenn Sie die Maschine starten halten Sie die Maschine mit einer Hand am Haltegriff fest und bedienen mit der anderen Hand den Reversierstarter.
- Bei allen Arbeiten immer auf sicheren Stand achten. Die Maschine immer in einer stabilen Lage führen.
Besondere Vorsicht bei Arbeiten an: Grabenkanten, Böschungen oder Halden.
- Achten Sie beim Betrieb darauf, dass die Vibrationsplatte nicht in die Nähe Ihrer Füße kommt, ansonsten besteht Quetschgefahr.
- Der Auspuff und die Auspuffabdeckung werden sehr heiss, nicht berühren, es besteht Verbrennungsgefahr!
- Falls Sie während dem Betrieb einen Fehler oder eine Funktionsstörung bemerken, sofort die Maschine ausschalten. Fehler suchen und beheben.
- Den Motor immer abschalten, wenn die Maschine nicht gebraucht wird.
- Beim HUTTER V88 und V98D ist der Handgriff schwenkbar. Achten Sie beim Betrieb darauf, dass Sie den Handgriff leicht nach unten drücken somit haben Sie die Vibrationsplatte kontrolliert im Griff.

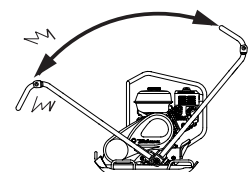

Sicherheitsmassnahmen beim Heben

GEFAHR

- Bevor die Maschine angehoben wird, überprüfen Sie die Maschine auf lose Schrauben und Muttern und defekte Vibrationsdämpfer und das der Transporthaken keine Beschädigungen aufweist.
- Maschine ausschalten und den Kraftstoffhahn schliessen.
- Verwenden Sie nur Hebezeuge die dem Gewicht der Maschine entsprechen.
- Heben Sie die Maschine nicht höher so als unbedingt nötig.
- Kontrollieren Sie das Hebezeug auf allfällige Beschädigungen.
- Die Maschine darf nur am Transporthaken angehoben werden.
- Die Maschine nur langsam anheben oder absenken.
- Es ist verboten sich unter schwebender Last aufzuhalten.

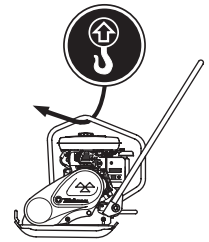

Sicherheitsmassnahmen beim Transport und bei der Lagerung

GEFAHR

Transport:

- Beim Transport Maschine abschalten und Kraftstoffhahn schliessen.
- Maschine abkühlen lassen: Verbrennungsgefahr!
- Maschine ist auf dem Transportfahrzeug gegen Abrollen, Verrutschen oder Umkippen zu sichern.

Langzeitlagerung:

- Entleeren Sie den Kraftstofftank.
- Entfernen Sie die Zündkerze. Füllen Sie ein wenig sauberes Motorenöl durch die Zündkerzenbohrung in den Zylinder. Ziehen Sie langsam am Reversierstarter um das Öl im Zylinder zu verteilen. Schrauben Sie die Zündkerze wieder ein.
- Binden Sie die Maschine fest, um ein Kippen oder Umfallen zu vermeiden
- Die Maschine sollte in einem trockenen und staubfeien Raum aufbewahrt werden. Nicht in Reichweite von Kindern lagern.

Sicherheitsmassnahmen bei der Wartung

⚠ GEFAHR

- Nicht oder schlecht gewartete Maschinen stellen eine Gefahr dar!
- Eine ordnungsgemässe Wartung garantiert eine lange Lebenszeit und optimale Leistung dieses Produktes.
- Dieses Gerät ist eine leistungsfähige, produktive Maschine die mit Vorsicht zu bedienen ist.

⚠ VORSICHT

- Nehmen Sie bitte auch das separat gelieferte Motorenhandbuch zur Hand.
- Die Maschine nicht in laufendem Zustand reinigen, warten oder einstellen.
- Die Maschine immer abkühlen lassen. Auspuff und Auspuffabdeckungen, sowie das Motorenöl sind nach dem Betrieb sehr heiss und können zu schweren Verbrennungen führen.
- Nach erfolgter Wartung oder Reparatur alle Schutzverkleidungen und Sicherheitsvorrichtungen montieren. Schrauben und Muttern auf festen Sitz überprüfen.
- Arbeiten Sie anhand der Betriebsanleitung und verwenden Sie nur Original- Ersatzteile. Achten Sie dabei stets auf Ihre Sicherheit.



Sicherheitssymbol- Erklärung



Brand Gefahr

Maschine abstellen und abkühlen lassen bevor man auftankt!

Fire risk

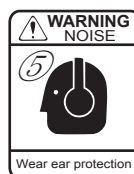

Lärm Gefahr

Tragen Sie immer einen Gehörschutz beim Betrieb der Maschine.

Wear ear protection



Vergiftungs Gefahr (giftige Abgase)

Maschine nur in gut belüfteter Umgebung in Betrieb nehmen. Ansonsten besteht Erstickungsgefahr!

Operate only in well-ventilated area



Verbrennungs Gefahr

Maschine abstellen und abkühlen lassen bevor man Reparaturen oder Manipulationen an der Maschine durchführt.

Operate only in well-ventilated area



Quetsch Gefahr

Menschen und Tiere dürfen sich nicht unter der angehobenen Maschine befinden.

Do not stand next to machine while lifting



Quetsch/Schnitt Gefahr

Keine Manipulationen an der laufenden Maschine vornehmen.

Do not touch moving parts in operation



Transport Gefahr

Es ist strengstens verboten die Maschine am Handgriff anzuheben.

Do not use machine handle



Bedienungsanleitung

Die Bedienungsanleitung immer griffbereit halten. Die Maschine darf nur von geschultem Personal betrieben werden.

Read operator's manual carefully before use

5. Bedienungselemente

1. Kraftstoffhahn
2. Starterhebel
3. Motorschalter
4. Starterklappenhebel (Choke)
5. Drehzahleinstellhebel (Gashebel)
6. Steuerhebel
7. Transporthaken
8. Wassertank für Sprinklersystem
9. Kraftstofftankdeckel
10. Kraftstofftank
11. Reversierstarter
12. Air Cleaner (Luffilter)
13. Schalldämpfer
14. Zündkerze
15. Vergaser
16. Gummistopfen
17. Verschlusskappe (Wassertank)

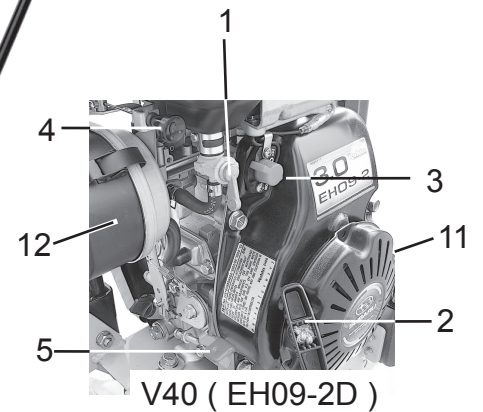
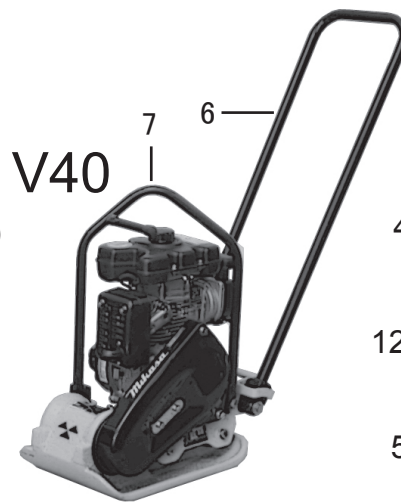

V40 (EH09-2D)

V75
V80



V90

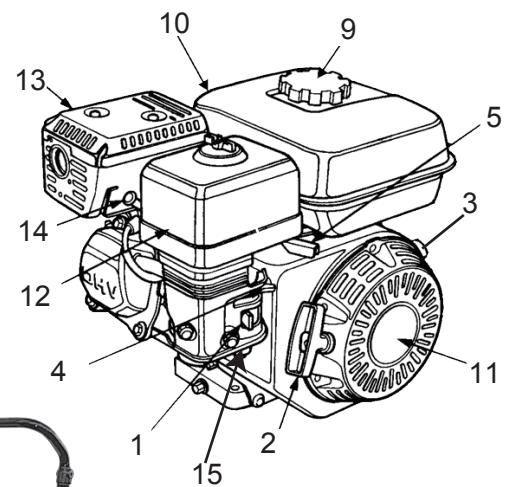

V75 (GX120)
V80 (GX160)
V90 (GX160)

V100D

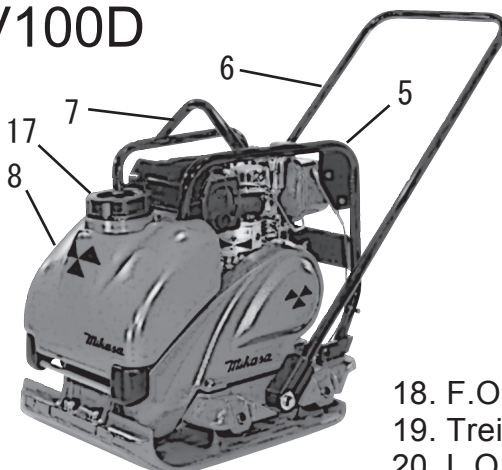

18. F.O.Ablaßschraube
19. Treibstoff Einspritzpumpe
20. L.O.Ablaßschraube
21. Öleinfüllstutzen

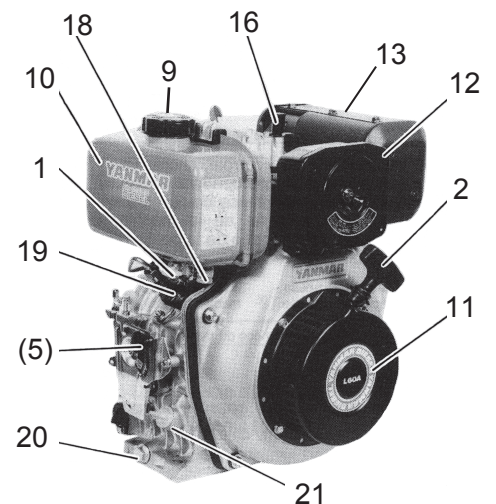

V100D (L48N)

6. Massnahmen vor Betriebsbeginn

6-1. Es ist darauf zu achten, dass die Maschine vor Arbeitsbeginn von Schmutz und anderen festsitzenden Teilen gereinigt ist. Besondere Aufmerksamkeit sollte dem Boden der Vibrationsplatte dem Vergaser und dem Luftfilter gegeben werden.

6-2. Überprüfen Sie alle Schrauben auf guten Sitz und achten Sie darauf, dass alle Schrauben sicher angezogen sind. Lose Schrauben und Bolzen können zu Schäden an der Maschine führen.

6-3. Überprüfen Sie die Keilriemenspannung. Die normale Durchfederung sollte bei ca. 10mm -15mm liegen. Eine zu grosse Durchfederung kann einen Maschinenschaden zur Folge haben, herbei geführt durch unkontrollierte Vibrationen.

6-4. Vibrationsöl

Um die Ölstände zu überprüfen, stellen Sie die Maschine auf einer ebenen Fläche ab. Öffnen Sie die Niveauschraube und kontrollieren sie den Ölstand. Das Niveau sollte bis an das Einfüllgewinde reichen.

Inhalt: 0.30 Liter V40 (Fig.1)

Inhalt: 0.14 Liter V75 , V80 (Fig.2)

Inhalt: 0.20 Liter V90 , V100D (Fig.3)

Verwenden Sie dabei Motorenöl der Spezifikation 10W-30 oder 15W-40.

Ölwechsel jeden Monat oder nach 150 Betriebsstunden.

Wenn das Öl noch warm ist, fliesst es besser ab. Die Maschine auch leicht zur Seite kippen.

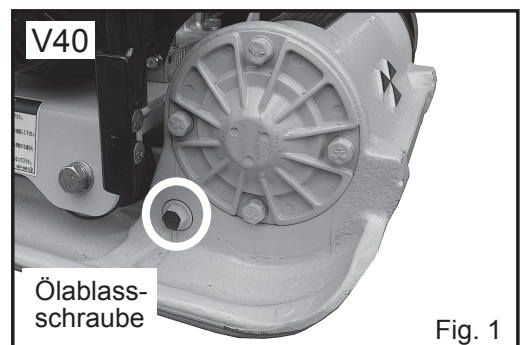

Fig. 1

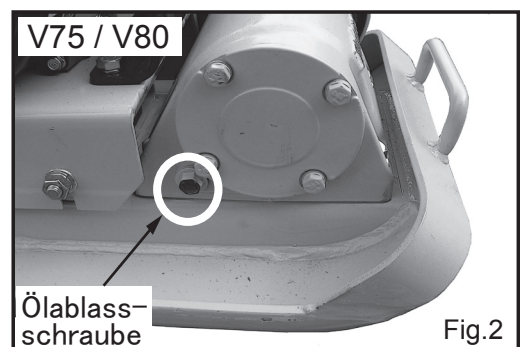

Fig.2

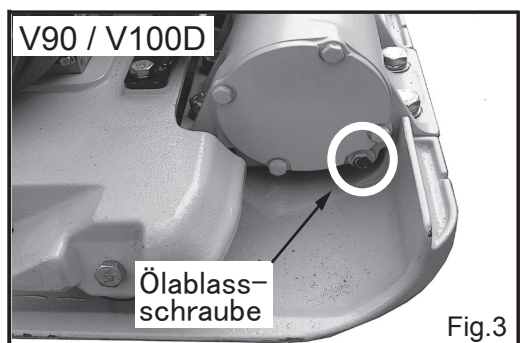

Fig.3

Achtung:

Beim Auftanken nicht rauchen und keine offenen Flammen oder Funken in der Nähe dulden.

6-5. Kraftstoff

Beim Bezinmotor ist bleifreies Benzin zu verwenden. Immer einen Filter verwenden, wenn Kraftstoff aufgefüllt wird.

- Den Motor abstellen, wenn Kraftstoff aufgefüllt wird.
- Den Kraftstoffhahn schliessen, bevor der Kraftstofftank mit Kraftstoff aufgefüllt wird.
- Verschütteten Kraftstoff abwischen, bevor der Motor gestartet wird.
- Den Motor niemals in geschlossenen Räumen oder an schlecht belüfteten Orten (Tunnel, Höhlen usw.) betreiben.
- Niemals Abgase einatmen, sie enthalten Kohlenmonoxid, ein farb- und geruchloses Gas, das extrem gefährlich ist und in kürzester Zeit zur Bewusstlosigkeit oder zum Tode führen kann.



6-6. Motorenöl

Vor dem Überprüfen des Motorenölstandes bzw. vor dem Auffüllen von Motorenöl ist sicherzustellen, dass der Motor auf einer stabilen und waagerechten Fläche abgestellt und abgeschaltet wurde.

Die Öleinfüllkappe (Ölstandsanzeige 1) heraus schrauben.

Ist der Ölpegel unter die untere Füllstandsmarke 3 am Ölmesstab abgesunken, neues Motorenöl bis zum Maximum 2 auffüllen.

Inhalt: 0.30 Liter V40 (Fig.4)

Inhalt: 0.60 Liter V75, V80, V90 (Fig.4)

Inhalt: 0.80 Liter V100D (Fig.4)

Verwenden Sie dabei Motorenöl der Spezifikation 10W-30 oder 15W-40

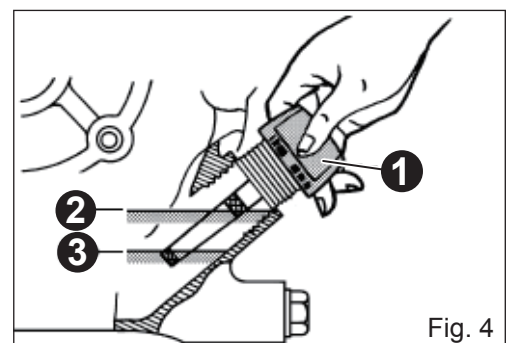

7. Starten

Benzinmotor

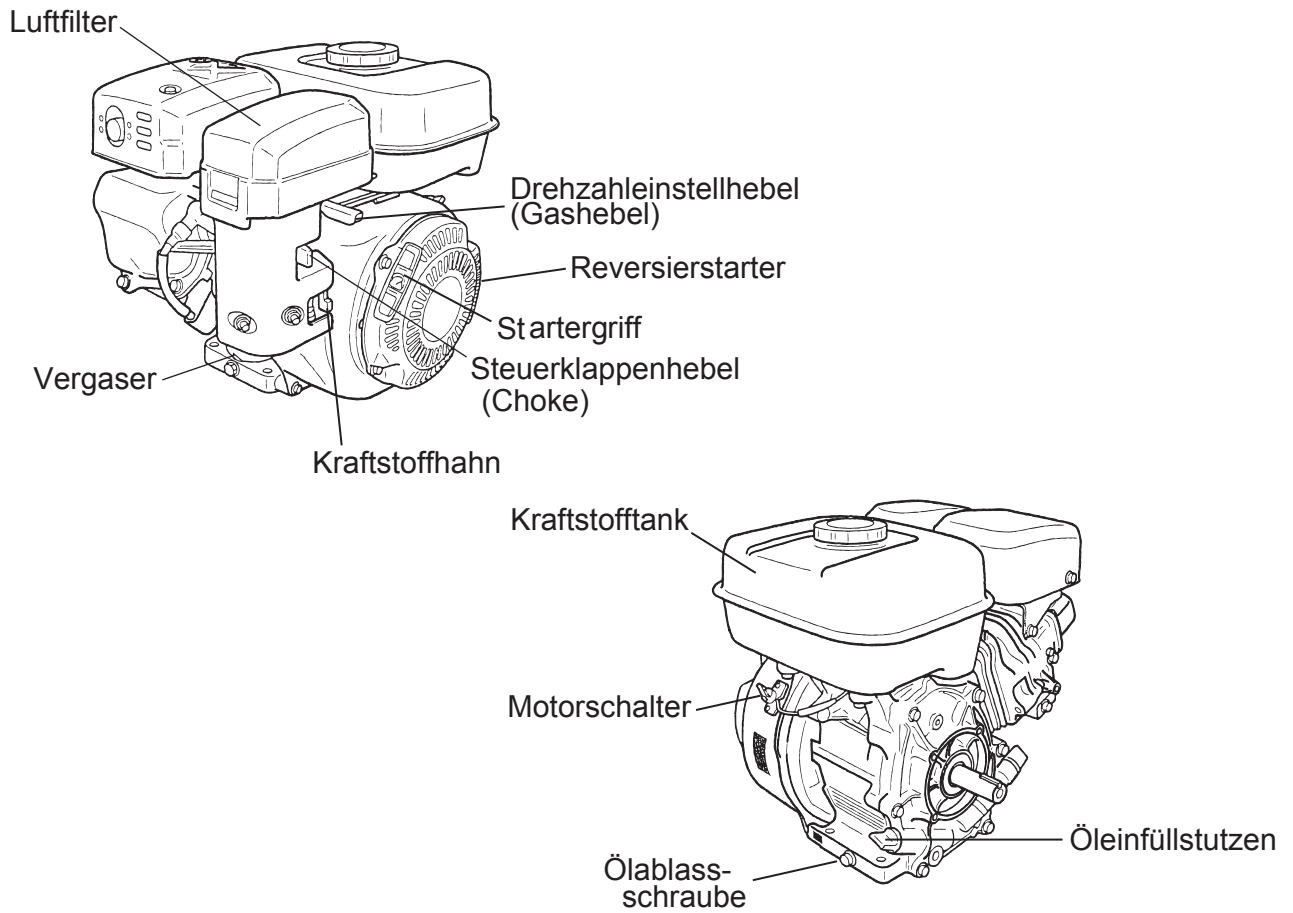

7-1.Öffnen Sie den Kraftstoffhahn (Fig.5).

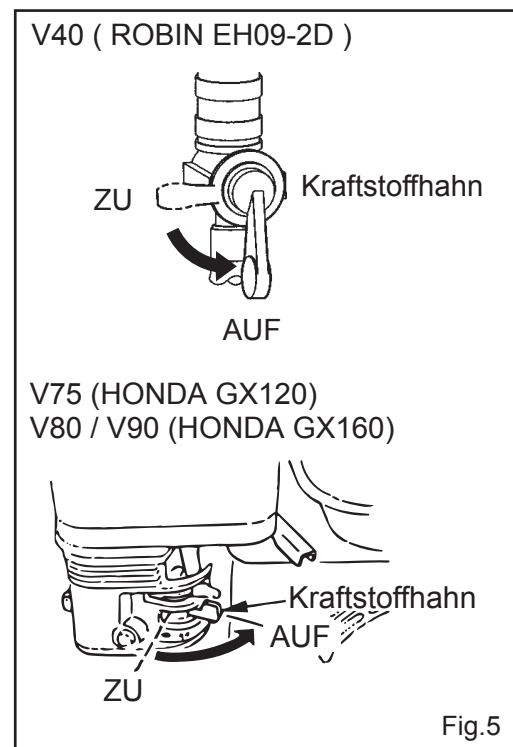

7-2. Stellen Sie den Motorschalter auf EIN (ON) .
(Fig.6)

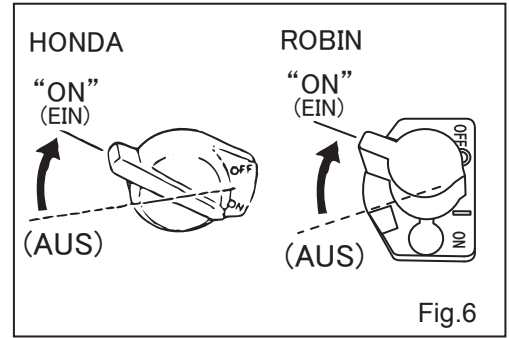

Fig.6

7-3. Den Starterklappenhebel (Choke) schliessen.

- Bei warmem Motor oder hoher Umgebungstemperatur, den Starterklappenhebel etwa halb oder vollständig öffnen.
- Bei kaltem Motor oder niedriger Umgebungstemperatur den Starterklappenhebel schliessen. (Fig.7)

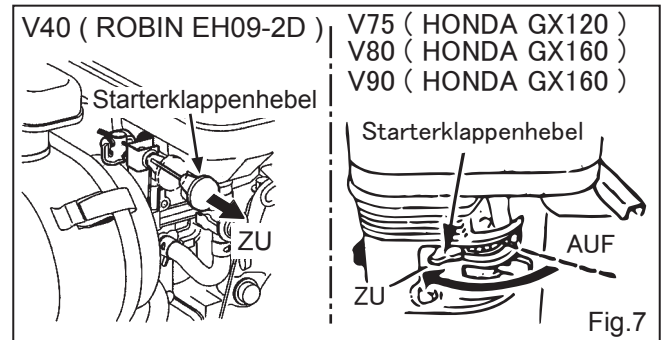

Fig.7

7-4. Den Drehzahleinstellhebel auf etwa 1/3 bis 1/2 der Vollgasposition einstellen. (Fig.8)

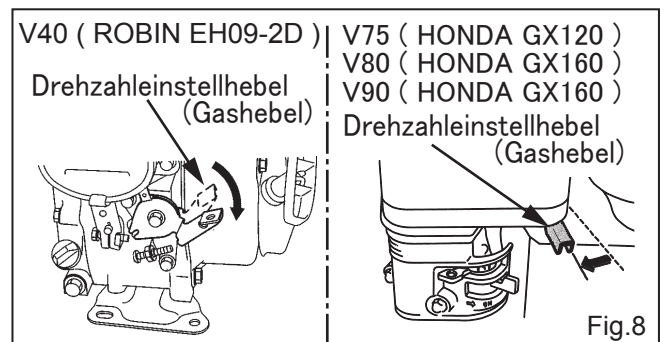

Fig.8

7-5. Langsam am Startergriff ziehen, bis ein Widerstand (Kompressionspunkt) gespürt werden kann. Den Startergriff in seine Ausgangslage zurückbringen und danach kräftig durchziehen.
Sobald der Motor angesprungen ist, das Starterseil aufspulen, indem der Startergriff langsam in seine Ausgangsstellung zurückgebracht wird. (Fig.9)

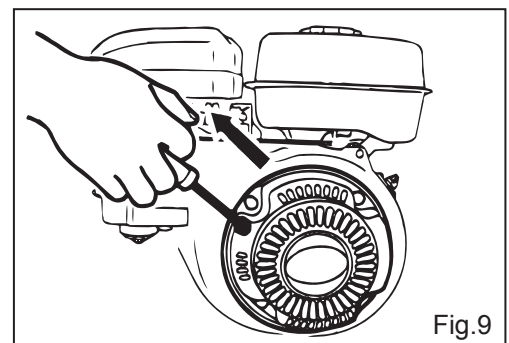
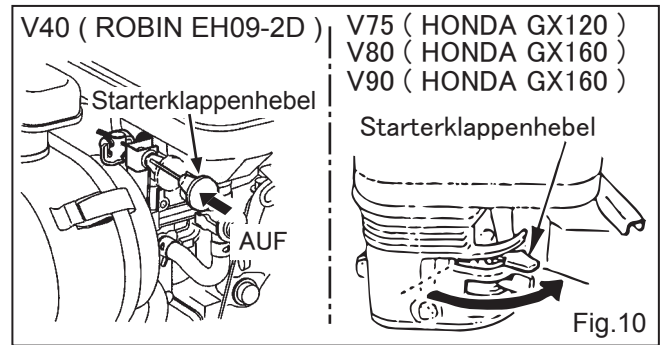

Fig.9

7-6. Nach Anlassen des Motors den Starterklappenhebel (Choke) durch Rechtsdrehung langsam öffnen und danach in der vollständig geöffneten Position belassen. (Fig.10)

Bei kaltem Motor oder niedriger Umgebungstemperatur niemals den Starterklappenhebel (Choke) unmittelbar nach dem Anlassen des Motors vollständig öffnen, da sonst der Motor abstirbt.



7-7. Den Drehzahleinstellhebel auf die Position(L) für niedrige Drehzahl stellen und den Motor für 2-3 Minuten warmlaufen lassen.(Fig.11)

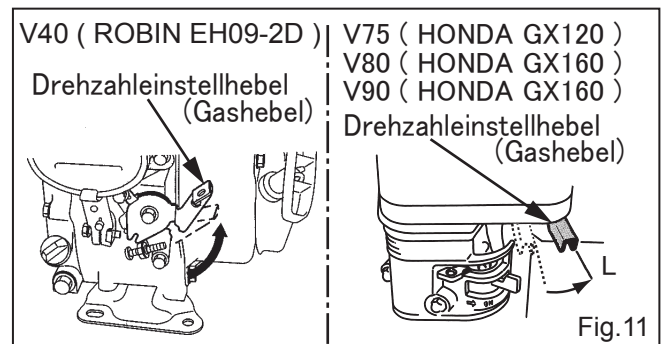

Dieselmotor

7-8. Öffnen Sie den Kraftstoffhahn.(Fig.12)

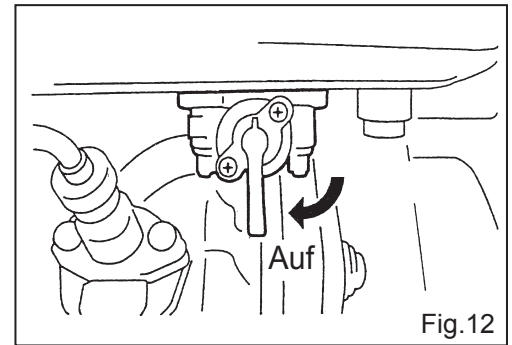

Stellen Sie den Gashebel auf die Startposition.
Diese ist ab ca. 30 Grad erreicht. (Fig.13)

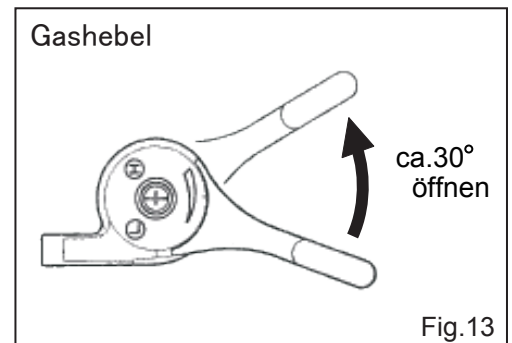

7-9. Mit Reversierstarter:

Starterzug langsam ziehen, bis Widerstand zu spüren ist (Kompressionspunkt).

Starterzug langsam einfahren.

Dekompressionshebel drücken und freigeben, danach den Starterzug schnell und kräftig ziehen.(Fig.14)

Den Starterzug nicht gegen den Motor zu rückschnellen lassen. Den Griff vorsichtig zurückbewegen, um eine Beschädigung des Reversierstarter zu verhindern.

Nach dem Start, den Motor ca. 5 Minuten warmlaufen lassen.

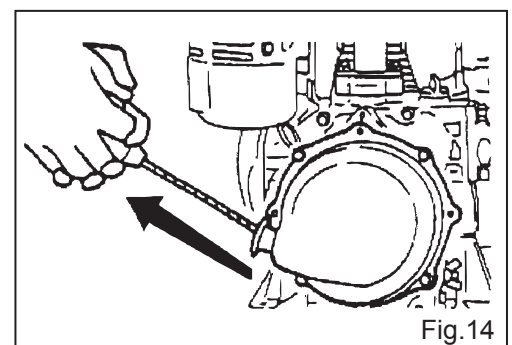

8. Betrieb

- 8-1. Den Drehzahleinstellhebel in Richtung der Position (H) für hohe Drehzahl schieben, um die gewünschte Motordrehzahl einzustellen. Wenn die Drehzahl langsam eingestellt wird, kann es vorkommen, dass die Kupplung durchrutscht. Deshalb ist es erforderlich, dass der Drehzahleinstellhebel schnell in die Position (H) hohe Drehzahl geschoben wird. (Fig.15)

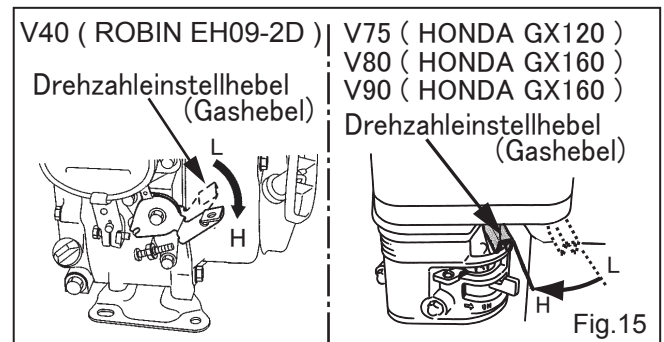

Steuerhebel für Vorwärts- bzw. Rückwärtsbewegungen der Maschine benutzen.
Der Gashebel steuert die Vibrationsplatte.

Wenn Asphalt verdichtet wird, ist es ratsam, die Unterseite der Bodenplatte mit Dieselmotorenstoff einzureiben.
Dadurch wird vermieden, dass der Asphalt an der Platte kleben bleibt.

Wasser- Sprinkleranlage:
Der Wassertank liefert ca. 20 Minuten Sprühwasser bei offenem Wasserhahn und wenn die Vibrationsplatte mit Vollgas arbeitet.

- 8-2. Wenn der Vibrator abgestellt werden soll, muss der Drehzahleinstellhebel in die Position (L) für niedrige Drehzahl geschoben werden. Der Hebel muss zügig eingestellt werden. (Fig.16)

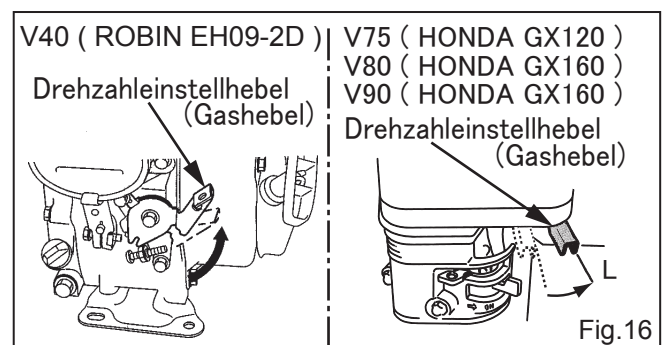

9. Abschalten

- 9-1. Den Drehzahleinstellhebel auf die Position (L) für niedrige Drehzahl stellen und den Motor für 2 bis 3 Minuten im Leerlauf nachlaufen lassen. (Fig.17)

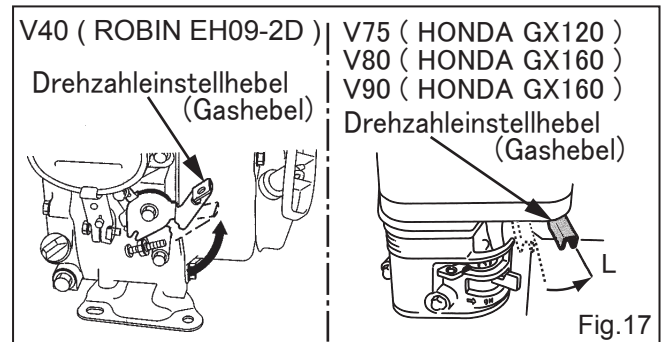

- 9-2. Nach der Abkühlung des Motors, den Motorschalter gegen den Uhrzeigersinn in die Position „0“ (AUS) drehen. (Fig.18)

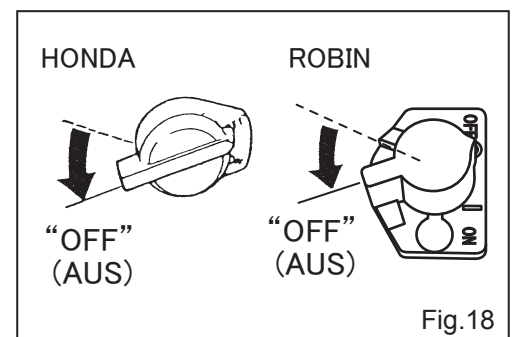

- 9-3. Den Kraftstoffhahn schliessen (waagrechte Position, Fig.19).

Wenn die Wasser- Sprinkleranlage benutzt wurde, schliessen Sie den Hahn am Wassertank.

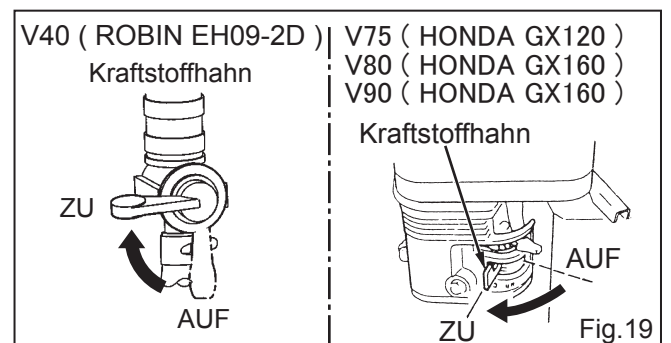

- 9-4. Bei längerem Stillstand:
Langsam am Startergriff ziehen, bis ein Widerstand verspürt wird, danach den Startergriff in seine Ausgangsstellung zurückbringen.(Fig.20)
Dies ist erforderlich, um ein Eindringen von feuchter Aussenluft in die Brennkammer zu verhindern.

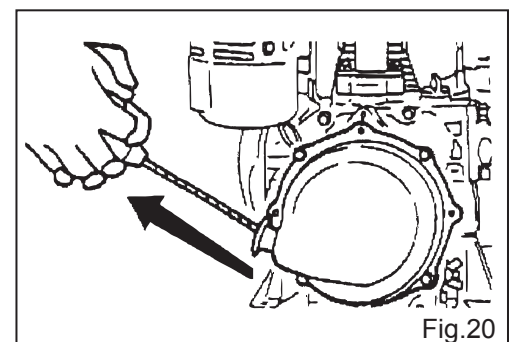

10. Transport

Auf- bzw. Abladen:

- Schalten Sie den Motor aus.
- Heben Sie die Maschine mit einem Kran oder gleichwertigen Hebezeug.
- Benützen Sie für das angegebene Gewicht angemessene Ketten oder Seile.
- Heben Sie die Maschine nur an den dafür vorgesehenen Lasthaken.
- Überprüfen Sie die Seile oder Ketten auf Beschädigung.
- Überprüfen Sie die Lasthaken auf Beschädigung oder Risse.
- Heben Sie die Maschine langsam und nicht ruckartig.
- Es dürfen sich keine Personen unter schwebender Last befinden.

Transport:

- Schalten Sie den Motor ab.
- Schliessen Sie den Kraftstoffhahn und überprüfen Sie den Tankdeckel auf festen Sitz.
- Bei längeren Transporten ist der Kraftstoff abzulassen.
- Befestigen Sie die Maschine auf dem Transportmittel mit Spannschlingensystem oder ähnlichem Befestigungsmaterial.

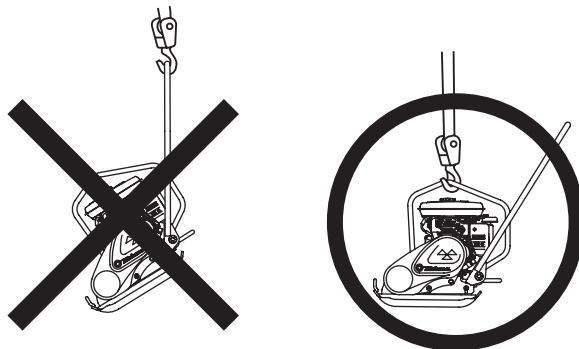

11. Service und Lagerung

Achtung:

Entflammare Flüssigkeiten. Stellen Sie den Motor ab und rauchen Sie nicht.
In unmittelbarer Nähe sollte kein Nachtanken nicht gearbeitet werden.
Stellen Sie den Motor vor Wartungsarbeiten ab, da sonst Verletzungsgefahr besteht.
Der Motor muss abgekühlt sein, bevor Sie mit Reparaturarbeiten beginnen.

11-1. Täglich überprüfen:

- Überprüfen der Ölstände und gegebenenfalls auffüllen
- Lose oder fehlende Schrauben, nachziehen oder ersetzen
- Auf Öl- und Kraftstoffverlust kontrollieren
- Defekte Komponenten ersetzen
- Hydraulikschläuche auf festen Sitz überprüfen
- Reinigen der Vibrationsplatte

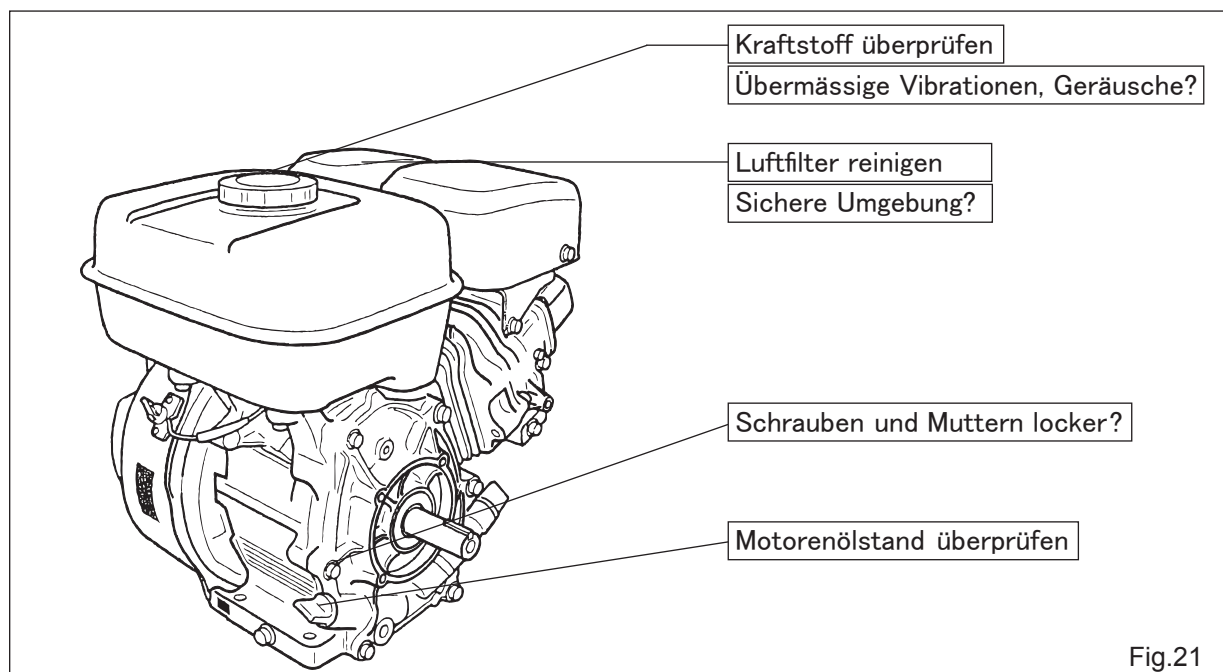

11-2. Periodische Prüfungen

Regelmässige Wartung ist eine absolute Voraussetzung für sichere und effizienten Betrieb ihrer Maschine.

Die Intervalle für die regelmässig durchzuführenden Wartungen sind der nachfolgenden Tabelle zu entnehmen.

Verwenden Sie Motorenöl der Spezifikation 10W-30 oder 15W-40

Die Kraftstoffleitungen sollten alle 2 Jahre ersetzt werden.

Arbeiten		alle 50 Std.	alle 150 Std.	alle 500 Std.	alle 1000 Std.
Motorölwechsel	anfänglich nach 20 Std.	•			
Motorenölfilter wechseln	anfänglich nach 20 Std.	•			
Vibrationsölwechsel			•		
Zündkerze reinigen bei Bedarf ersetzen		•			
Luftfilter reinigen bei Bedarf ersetzen		•			
Kraftstoffsieb reinigen			•		
Vergaser reinigen einstellen				•	
Zylinderkopf reinigen				•	
Ventilspiel einstellen				•	
wenn nötig Motor überholen					•

Anzugsmomente: (kgf-cm)

		Schrauben - Durchmesser							
		6mm	8mm	10mm	12mm	14mm	16mm	18mm	20mm
Material	4T (SS41)	70	150	300	500	750	1100	1400	2000
	6-8T (S45C)	100	250	500	800	1300	2000	2700	3800
	11T (SCM3)	150	400	800	1200	2000	2900	4200	5600
	Aluminium	100	300~350	650~700	Alle Gewinde sind rechtsgängig				

a.) Luftfilter

Achten Sie darauf , dass der Luftfilter immer sauber ist, um St örungen an der Maschine zu vermeiden.

Alle 100 Stunden ersetzen.

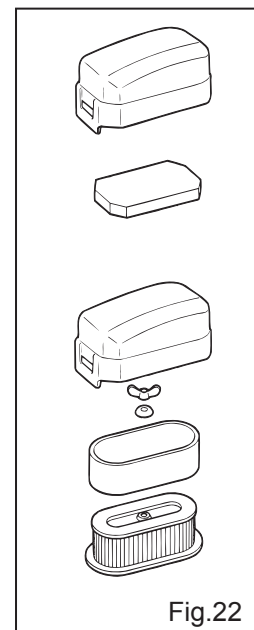

b.) Zündkerze

Achten Sie darauf , dass die Zündkerze immer sauber ist, um St örungen an der Maschine zu vermeiden.

Elektrodenabstand: 0.6-0.7mm kontrolliere n

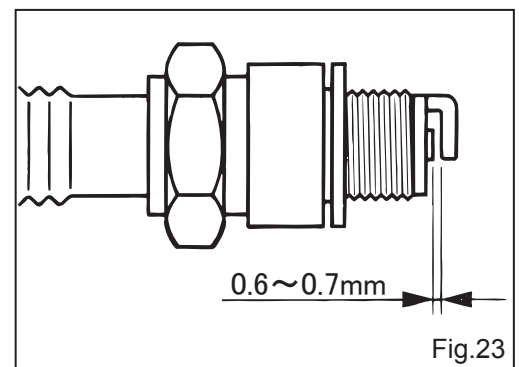

c.) Kraftstoffsieb

Achten Sie darauf , dass das Sieb immer sauber ist, um St örungen an der Maschine zu vermeiden.

Alle 150 Stunden ersetzen.

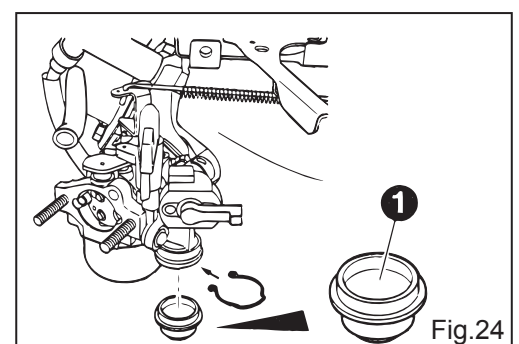

Achtung:
Heisses Öl kann zu Verbrennungen führen.
Auf vorschriftsmässige Entsorgung des Altöls achten.

d.) Motorenölwechsel

Verwenden Sie dabei Motorenöl der Spezifikation 10W-30 oder 15W-40.

Inhalt: 0.30 Liter V40

Inhalt: 0.60 Liter V75, V80, V90

Inhalt: 0.80 Liter V110D

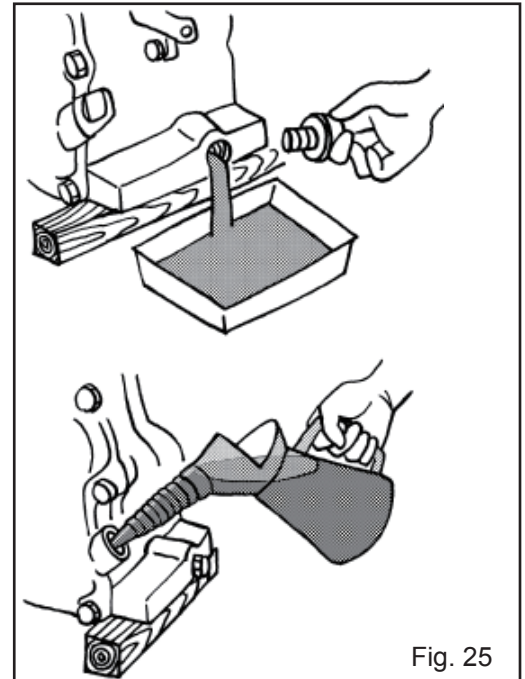

Fig. 25

e.) Vibrationsölwechsel

Öffnen Sie die Niveauschraube und kippen Sie die Maschine leicht seitlich ab.

Wenn das Öl noch warm ist, fließt es besser ab.

Verwenden Sie dabei Motorenöl der Spezifikation 10W-30 oder 15W-40.

Um die Ölstände zu überprüfen, stellen Sie die Maschine auf einer ebenen Fläche ab.

Ölwechsel jeden Monat oder nach 150 Betriebsstunden.

Das Niveau sollte bis an das Einfüllgewinde reichen.

Ölwechsel jeden Monat oder nach 150 Betriebsstunden.

Inhalt: 0.30 Liter V40 (Fig.1)

Inhalt: 0.14 Liter V75 , V80 (Fig.2)

Inhalt: 0.20 Liter V90 , V100D (Fig.3)

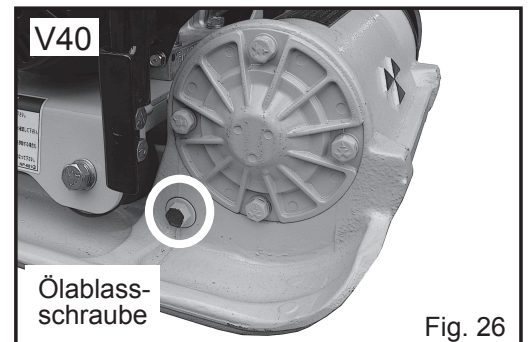

Fig. 26

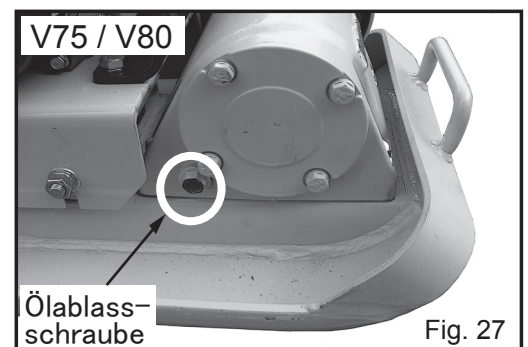

Fig. 27

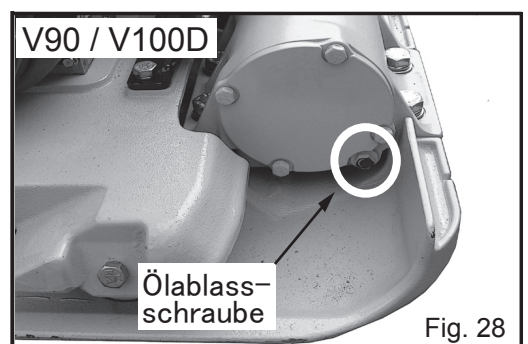
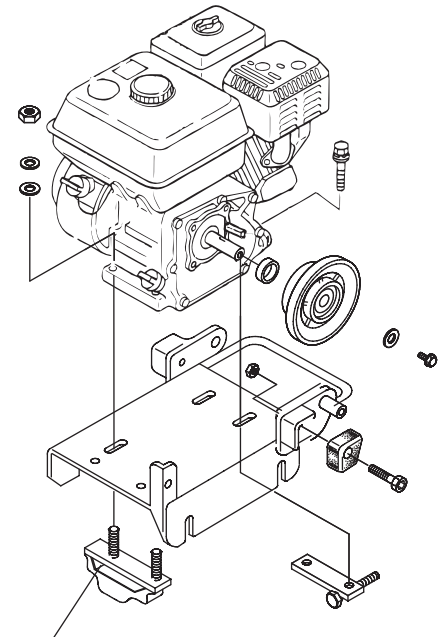

Fig. 28

f.) Befestigungsschrauben Motor

Überprüfen Sie die Befestigungsschrauben und Schwingungsdämpfer des Motors. Diese können sich mit der Zeit deformieren oder werden brüchig. Ersetzen Sie die Befestigungsschrauben sofort, wenn das theoretische Mass 10 mm (Gummelement und Platte) unterschritten wird.



Befestigungsschrauben

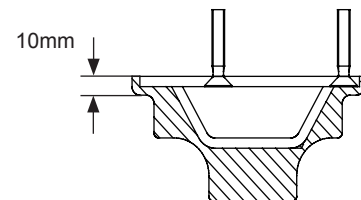

11-3. Lagerung

- Den Kraftstoffsiebbehälter entfernen und Kraftstoffhahn öffnen, um den Kraftstoff aus dem Tank abzulassen.
- Die Ablassschraube der Vergaserschwimmerkammer an der Unterseite des Vergasers lösen und den Kraftstoff aus dem Vergaser ablassen.
- Einen Motorenölwechsel durchführen
- Die Zündkerze entfernen und ein wenig Motorenöl in den Zylinder einfüllen, den Startergriff 2-3 mal langsam durchziehen, damit sich das Öl im Zylinder verteilen kann. Zündkerze festziehen.
- Langsam am Startergriff ziehen, bis ein Widerstand verspürt wird. In dieser Position den Startergriff in seine Ausgangslage zurück bringen.
- Die Maschine mit einem öligen Lappen abwischen und in einem geschlossenen Raum an einem gut belüfteten und trockenen Ort lagern.

12. Fehlersuche

Schwierigkeiten beim Starten Benzinmotor

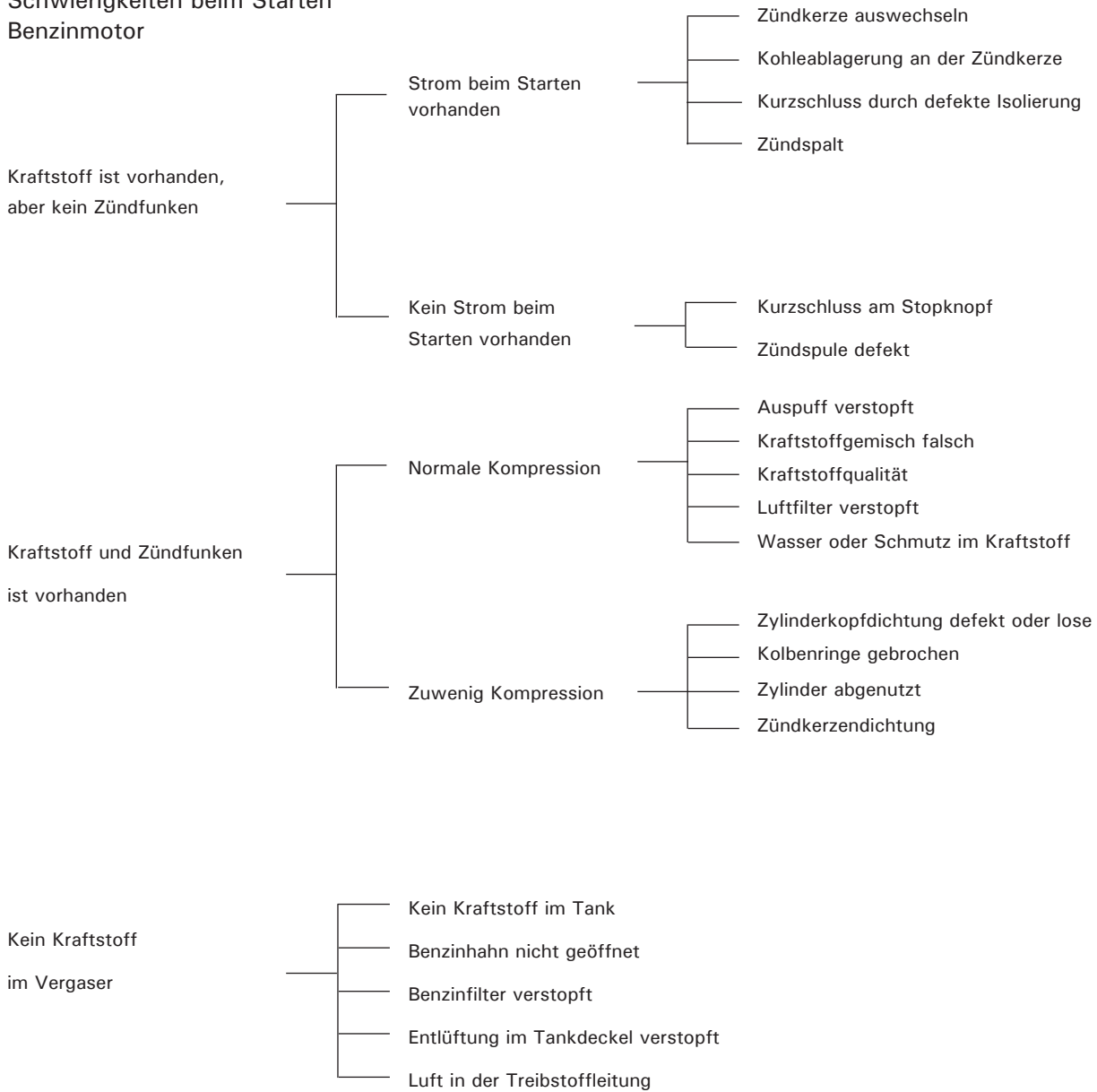

Fehlersuche

Unbefriedigter Betrieb

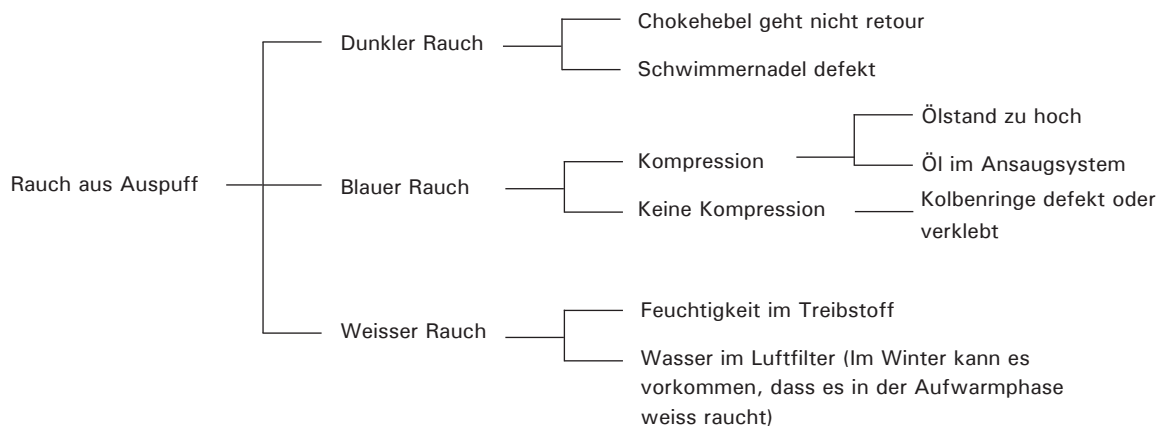
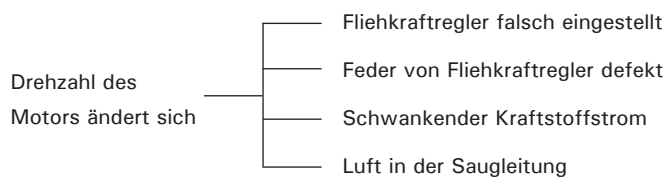
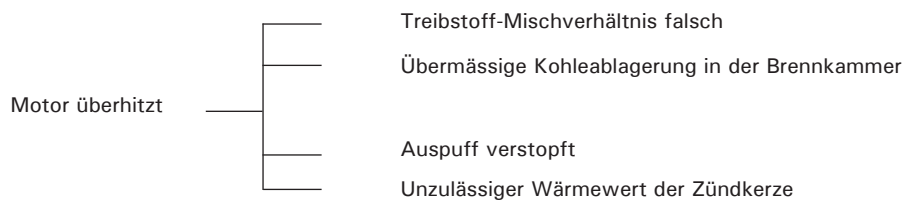
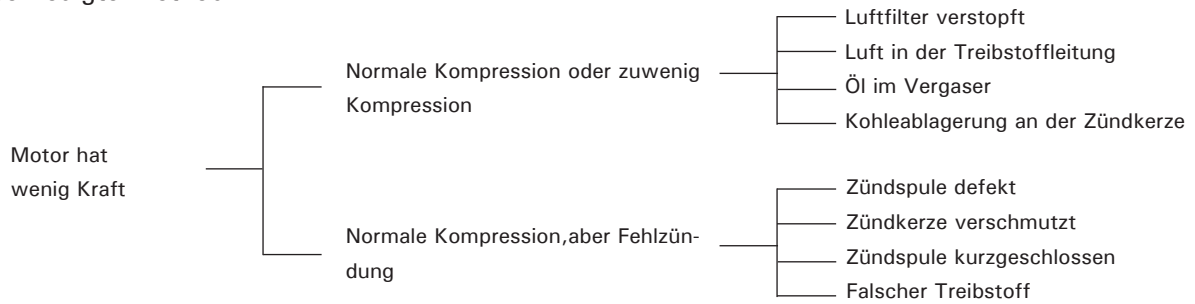

Fehlersuche

Schwierigkeiten beim Starten Dieselmotor

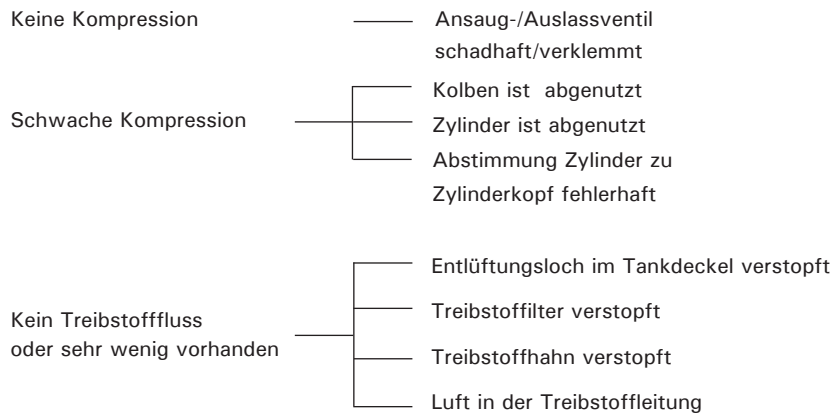

Treibstoff und Kompression in Ordnung: Motor startet nicht

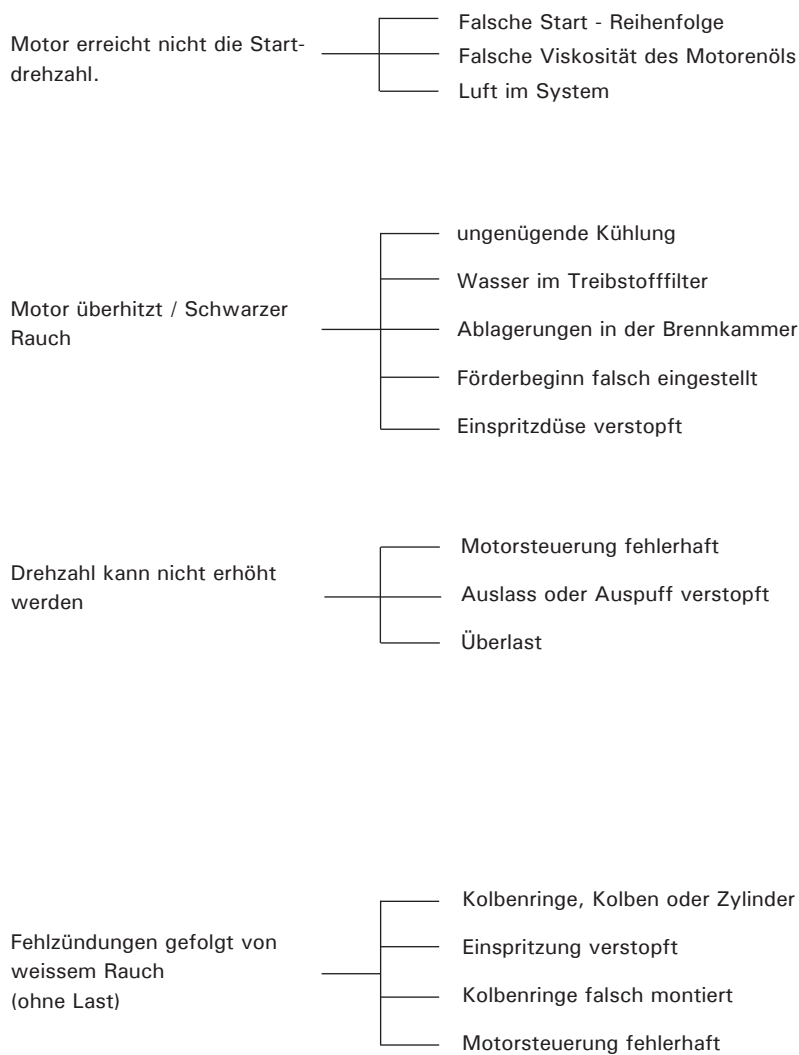

Fehlersuche

Maschine

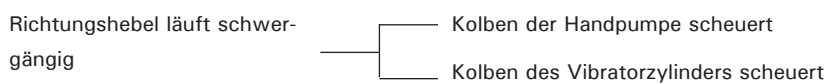
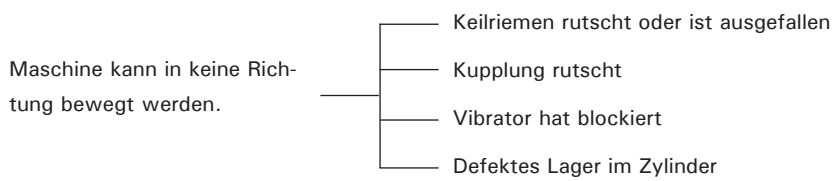
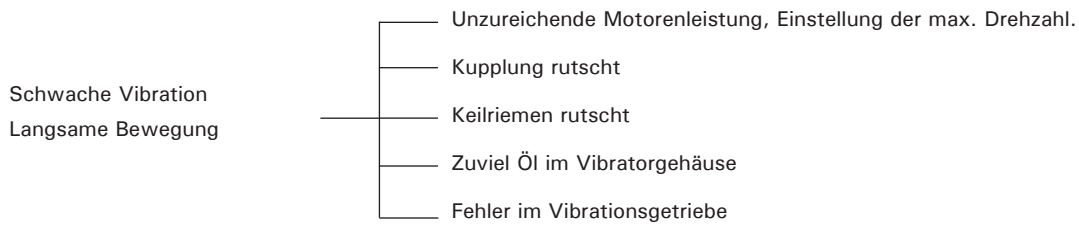

1) DECLARATION OF CONFORMITY

2) Manufacturer's name and address.	Mikasa Sangyo Co., Ltd. 4-3, Sarugaku-cho 1 chome, Chiyoda-ku, Tokyo101-0064, Japan
3) Name and address of the person who keeps the technical documentation.	Yoshiharu Nishimaki, engineer R. & D. Division, Mikasa Sangyo Co., Ltd. Shiraoka-city, Saitama, Japan
4) Type: Vibratory Plates	
5) model	See NEXT PAGE for DETAILS
6) Equipment item number	
7) Serial number	
8) power source cont. output <max. output>	
9) Measured sound power level(dB)	
10) Guaranteed sound power level(dB)	
11) Max. Sound pressure level(dB)	
12) Conformity assessment according to Annex:	VIII (Full Quality Assurance procedure)
13) Name and address of the Notified Body	Société Nationale de Certification et d'Homologation (SNCH) 11, route de Luxembourg L-5230 Sandweiler LUXEMBOURG
14) Related Directive	Directive 2000/14/EC and, to be followed by Directive 2005/88/EC , relating to the noise emission in the environment by equipment for use outdoors.
15) Declaration	The equipment referred in this document, fulfills with all the requirements of Directive 2000/14/EC
16) Other related Community Directives	2006/42/EC, 2005/88/EC, 2004/108/EC, 2002/88/EC(2004/26/EC) EN500-1, EN500-4
17) EC Conformity Certificate No:	SNCH*2000/14*2005/88*0472*03
18) Place and date of the declaration	Tokyo, Japan July, 2013 Signed by:  _____ Keiichi YOSHIDA Director, Product Control Division Mikasa Sangyo Co., Ltd.

5) model	MVC-F60R (VAS)	MVC-F60H (VAS)	MVC-F70R	MVC-F70H	MVC-F80R (VAS)	MVC-F80H (VAS)
6) Equipment item number	352118, 352119, 352157, 352192, 352197, 352198, 352203, 352205, 352215, 352220, 352221, 352222, 352223, 352225, 352227, 352228, 352230, 352233, 352247	352156, 352191, 352194, 352195, 352196, 352201, 352202, 352213, 352214, 352216, 352218, 352219, 352226, 352229, 352246, 352150	352533, 352537, 352538, 352540, 352543, 352545	352532, 352534, 352539, 352546, 352548	352567, 352568, 352569, 352570, 352571, 352575, 352576, 352578, 352580, 352582, 352588, 352592, 352593, 352594, 352595, 352597, 352598, 352599	352559, 352564, 352565, 352572, 352573, 352574, 352579, 352596, 352602, 352603
7) Serial number	For serial number, please refer it on front page.					
8) power source cont. output <max.output>	Robin EX13 2.2kW <3.2kW>	Honda GX120 2.1kW <2.6kW>	Robin EX17 2.9kW <4.2kW>	Honda GX160 2.9kW <3.6kW>	Robin EX17 2.9kW <4.2kW>	Honda GX160 2.9kW <3.6kW>
9) Measured sound power	100	101	102	102	101	101
10) Guaranteed sound power level(dB)	105	105	105	105	105	105
11) Max. Sound pressure	89	89	91	91	90	90

5) model	MVC-F82R VAS	MVC-F82H VAS	MVC-88GE (VAS)	MVC-88GH (VAS)	MVC-98D (VAS)	MVC-98D (VAS)
6) Equipment item number	352589, 352590, 352591	352583, 352584, 352587	352349, 352350, 352363, 352364, 352383, 352390, 352397, 352398, 352400, 352401, 352427	352359, 352359, 352367, 352369, 352373, 352380, 352391, 352392, 352393, 352394, 352395, 352396, 352399, 352405, 352416, 352432, 352433	352386, 352387, 352389, 352411, 352413, 352414, 352415	352385, 352412, 352417, 352418, 352419, 352424, 352425, 352426, 352428, 352429
7) Serial number	For serial number, please refer it on front page.					
8) power source cont. output <max.output>	Robin EX17 2.9kW <4.2kW>	Honda GX160 2.9kW <3.6kW>	Robin EX17 2.9kW <4.2kW>	Honda GX160 2.9kW <3.6kW>	Yanmar L48A 3.1kW <3.5kW>	Yanmar L48N 3.1kW <3.5kW>
9) Measured sound power	101	101	102	104	104	104
10) Guaranteed sound power level(dB)	105	105	105	105	108	108
11) Max. Sound pressure	90	90	94	94	96	96

Hand-Arm Vibration Level

MODEL	Ahv (m/sec ²)	MODEL	Ahv (m/sec ²)	Remarks
MVC-F60H VAS	3.3	MVC-F60H	7.3	Vibration Level is in comply with EU Directive2002/44/EC and the value is shown as 3 axix min. vibration level. Test course (Crushed gravel) is in comply with EN500-4. The above values are subject to change in case that the machine is modified or/and the required regulations change.
MVC-F60R VAS	3.2	MVC-F60R	7.0	
MVC-F80H VAS	3.8	MVC-F70H	5.8	
MVC-F80R VAS	3.5	MVC-F70R	6.3	
MVC-88GH VAS	2.1	MVC-F80H	6.7	
MVC-88GE VAS	1.7	MVC-F80R	7.0	
MVC-98D VAS	2.0	MVC-88GH	4.7	
		MVC-88GE	4.8	
		MVC-98D	4.4	

1) DECLARATION OF CONFORMITY

2) Manufacturer's name and address.	Mikasa Sangyo Co., Ltd. 4-3, Sarugaku-cho 1 chome, Chiyoda-ku, Tokyo101-0064, Japan			
3) Name and address of the person who keeps the technical documentation.	Yoshiharu Nishimaki, engineer R. & D. Division, Mikasa Sangyo Co., Ltd. Shiraoka-city, Saitama, Japan			
4) Type: Vibratory Plates				
5) Model	MVC-40GB	MVC-50GB	MVC-T90H (VAS) (MVC-88VTH)	MVC-T100D (VAS)
6) Equipment item number	731003, 731004, 731005, 731006, 731007	731102, 731103, 731104, 731106, 731107	731510, 731511, 731512, 731516, 731517, 731520, 731521, 731522, 731523, 731524, 731525, 731526, 731527, 731528, 731529, 731531, 731532, 731538, 731539, 731542, 731543, 731544, 731545, 731546, 731547, 731548	731602, 731603, 731604, 731605, 731606, 731607, 731608, 731609, 731610, 731611, 731612, 731613, 731614, 731615
7) Serial number	For serial number, please refer it on front page.			
8) Power source cont. output <max.output>	Robin EH09 1.5kW <2.1kW>	Robin EX-13 2.1kW <2.6kW>	Honda GX160 2.9kW <3.6kW>	Yanmar L48N 3.1kW <3.5kW>
9) Measured sound power level(dB)	99	100	103	106
10) Guaranteed sound power level(dB)	105	105	105	108
11) Max. Sound pressure level(dB)	89	92	97	98
12) Conformity assessment according to Annex:	VI			
13) Name and address of the Notified Body	Société Nationale de Certification et d'Homologation (SNCH) 11, route de Luxembourg L-5230 Sandweiler LUXEMBOURG			
14) Related Directive	Directive 2000/14/EC and, to be followed by Directive 2005/88/EC , relating to the noise emission in the environment by equipment for use outdoors.			
15) Declaration	The equipment referred in this document, fulfills with all the requirements of Directive 2000/14/EC			
16) Other related Community Directives	2006/42/EC, 2005/88/EC, 2004/108/EC, 2002/88/EC EN-500-1, EN500-4			
17) EC Conformity Certificate No:	MVC-40G: SNCH*2000/14*2005/88*2287*01			
	MVC-50G: SNCH*2000/14*2005/88*2286*01			
	MVC-T90H: SNCH*2000/14*2005/88*2288*01			
	MVC-T100D: SNCH*2000/14*2005/88*2337*01			
18) Place and date of the declaration	Tokyo, Japan October, 2014  Keiichi YOSHIDA Director, General Manager R&D Division Mikasa Sangyo Co., Ltd.			

Hand-Arm Vibration Level

Hadle Type	Model	Ahv (m/sec ²)	Remarks:
STD	MVC-40GB	5.4	Vibration Level is in comply with EU Directive2002/44/EC and the value is shown as 3 axix min. vibration level. Test course (Crushed gravel) is in comply with EN500-4.
	MVC-50GB	7.5	
	MVC-T90H	4.7	
	MVC-T100D	5.4	
VAS	MVC-T90H	2.1	The above values are subject to change in case that the machine is modified or/and the required regulations change.
	MVC-T100D	2.3	
Folding	MVC-40GB	6.2	
	MVC-50GB	6.4	



HUTTER BAUMASCHINEN AG
Transportstrasse 6
9450 Altsätten
Tel. 071 / 757 86 70
Fax 071 / 757 86 76

Ersatzteillager:
Tel. 071 / 757 86 86
Fax 071 / 757 86 74

Servicedienst:
Tel. 071 / 757 86 80

Niederlassung Wangen a. Aare
HUTTER BAUMASCHINEN AG
Stadthof 6
3380 Wangen a.A.
Tel. 032 / 636 03 60
Fax 032 / 636 03 63

Filiale Westschweiz
HUTTER S.A.
1607 Palézieux
Tel. 021 / 781 34 20
Fax 021 / 781 34 23